



SEGADORAS RECOLECTORAS DE LAVANDA Y HIERBAS AROMÁTICAS



BONINO

BONINO



Superpersonalizadas

Máquinas especiales para la recolección de hierbas aromáticas, medicinales y hortalizas de hoja.

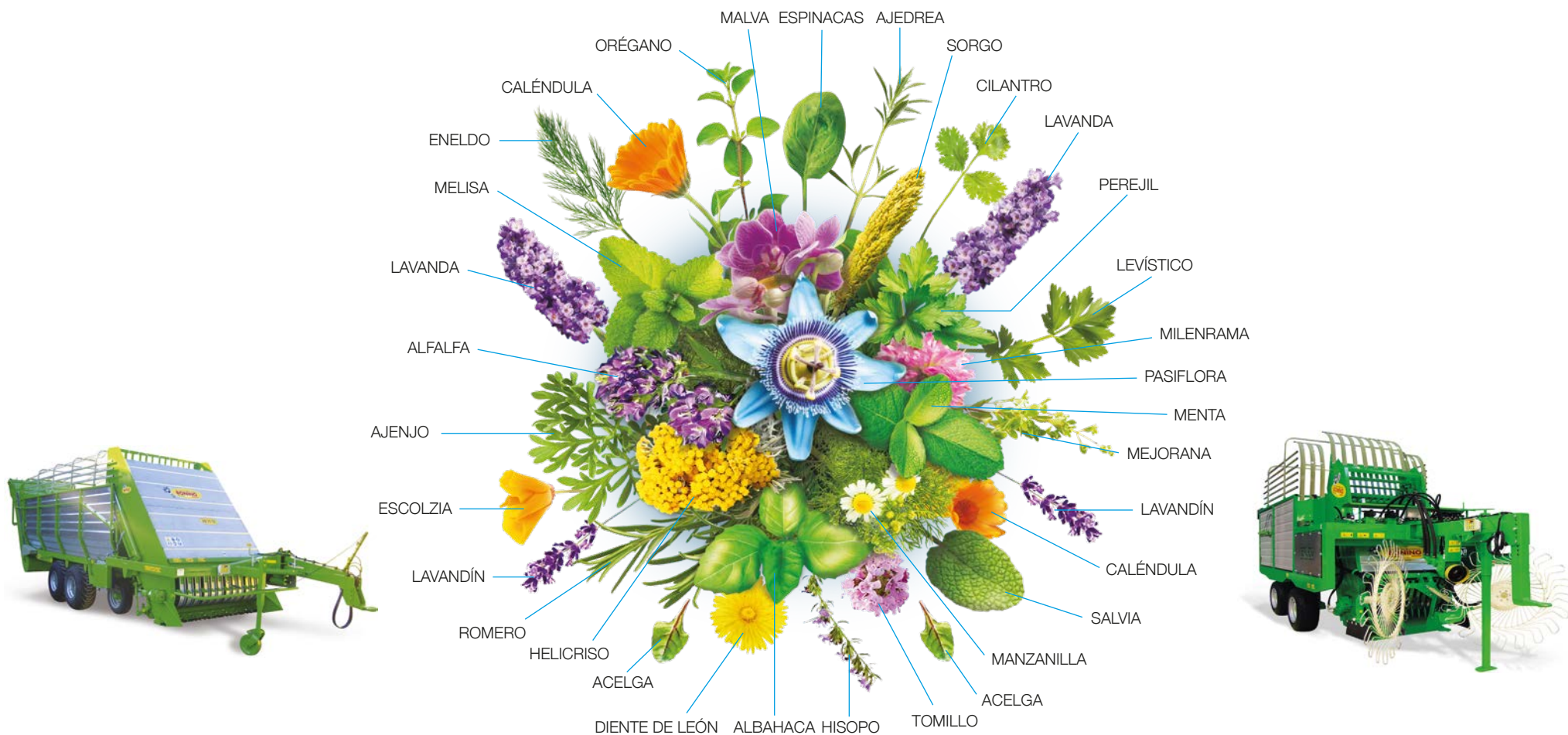

Fabricadas a medida para satisfacer las necesidades específicas del cliente y adaptadas al tipo de producto que se va a recolectar.

Desde hace más de 75 años, Bonino se distingue como experto en el diseño y la fabricación de máquinas especiales (en versión remolcada) para la recolección de hierbas aromáticas, medicinales y hortalizas de hoja, diseñadas a medida para responder a las necesidades más específicas de nuestros clientes. Cada característica, desde las dimensiones hasta los sistemas de corte, pasando por la distancia entre ejes y la capacidad de carga, se define en colaboración con el cliente para garantizar una solución "superpersonalizada".

La máxima expresión de la tecnología Bonino



CONFIGURACIÓN DE LAS MÁQUINAS BONINO

Estudiamos las necesidades de los clientes.

Proponemos las mejores soluciones según nuestra experiencia en el campo.

Creamos la máquina que se adapta a cada tipo de hierba aromática, al tipo de terreno (arcilloso, alcalino, etc.), a las diferentes situaciones pedoclimáticas y a las necesidades del cliente.

¡CADA MÁQUINA, UNA PIEZA ÚNICA A TU MEDIDA!

LA TÉCNICA EN SÍNTESIS

Cepillos de elevación del producto

Los cepillos delanteros levantan todo el producto de forma delicada y lo transportan hacia el sistema de corte.

Sistema de corte

3 sistemas de corte, 3 barras segadoras adaptables al tamaño, la altura y la consistencia de las hierbas aromáticas que quiere recolectar.

Carga de las hierbas aromáticas

Una escalera de carga transporta el producto cortado al contenedor trasero. Gracias a su forma y tamaño especiales, la escalera permite cargar productos largos y cortos.

Descarga trasera

La descarga de las hierbas aromáticas puede realizarse de tres maneras:

- puerta trasera hidráulica
- catenaria que descarga el producto directamente en contenedores o remolques.
- una cinta transportadora y una cadena que descarga el producto lateralmente a la derecha o a la izquierda.

Sistemas de control

- Mecánicos: con la ayuda de cables flexibles en la cabina del tractor
- Hidráulicos: con tubos hidráulicos conectados al sistema hidráulico del tractor
- Eléctricos: mediante un panel de control eléctrico en la cabina del tractor.



Tres tipos de barras de corte para cada tipo de producto a recolectar



CON DOS DISCOS INCLINABLES

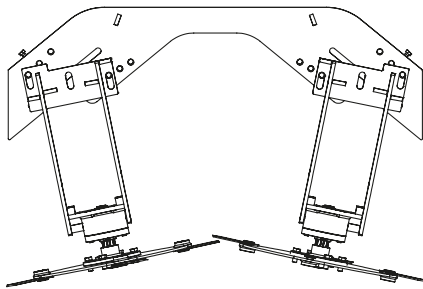

SERIE BE



CON DOS DISCOS HORIZONTALES FIJOS

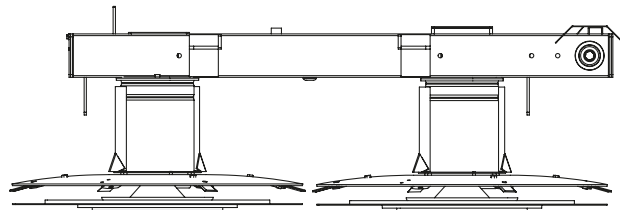

SERIE AROM



CON DOBLE CUCHILLA BUSATIS

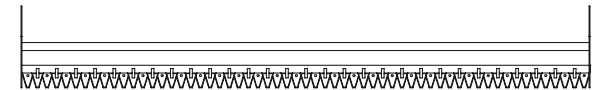

Segadoras recolectoras de lavanda Serie BE

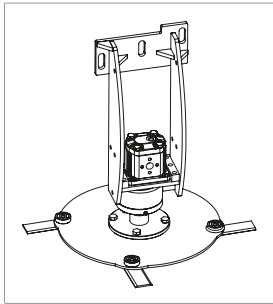

ALTURA DE CORTE

La barra segadora de dos discos permite ajustar la altura, la anchura y la inclinación de corte. La inclinación de los dos discos se puede variar para obtener el ángulo de corte más adecuado para el producto que se va a cosechar, teniendo en cuenta la altura de la planta y el mantenimiento de la forma del arbusto. El ángulo de corte es de vital importancia para no dañar la planta y garantizar un crecimiento saludable para la siguiente cosecha. Cada disco de corte está equipado con 4 cuchillas que permiten un corte limpio y preciso del producto. Variando la altura de corte, la misma máquina (modelo BE) se adapta perfectamente tanto a la cosecha de lavanda como de lavandín. La altura de corte puede variar de 5 a 60 cm.

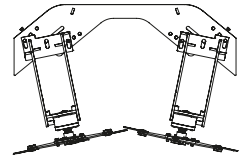

VÍA, EJES Y RUEDAS

Vía de 1300 a 1700 mm

La segadora de lavanda está equipada con 4 ejes con vía variable según el cultivo. La distancia entre ejes puede variar de 1300 a 1700 mm.

Tipos de ruedas

Se puede elegir entre diferentes tipos de ruedas en función de las características del terreno: ruedas más anchas para terrenos friables o para proporcionar mayor estabilidad; diseños adecuados para cada tipo de terreno; ruedas con cámara de aire o sin ella. También es posible solicitar el montaje de un kit de rueda de repuesto que incluye: rueda de repuesto alojada en la puerta trasera o suministrada por separado; pie de apoyo para la sustitución de la rueda; predisposición en la máquina para la sustitución.



SISTEMAS DE DESCARGA

Puerta hidráulica:

permite descargar el producto al suelo creando uno o varios montones que posteriormente se introducirán, con horquillas, elevadores frontales, pinzas o cintas transportadoras adecuadas, en contenedores para la posterior extracción del aceite esencial.

Descarga vertical:

permite descargar la lavanda recién recolectada directamente en contenedores, remolques o camiones especiales y transportarla a la destilería o a los lugares de procesamiento.

Otra opción que permite este tipo de descarga es la liberación de la lavanda directamente dentro de los destiladores para la extracción del aceite esencial.

Con ambos descargadores es posible descargar la lavanda en el suelo, avanzando lentamente para crear una capa de producto que se pueda secar al sol de manera uniforme. A continuación, se pueden componer ramilletes perfumados. O bien, se puede llevar la lavanda a la destilería para transformarla en aceite esencial.

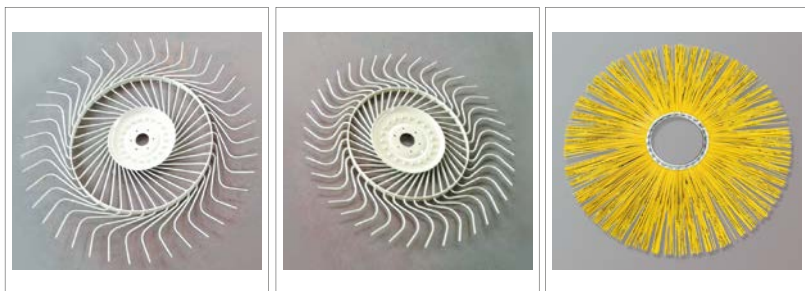

SISTEMA DE CANALIZACIÓN

La planta se transporta al centro de la máquina a través de dos rastrillos laterales: el producto se empuja delicadamente hacia el centro para permitir un corte en toda su anchura.

Se pueden elegir rastrillos de dos tamaños diferentes, dependiendo de la calidad de la lavanda o del tipo de producto que se vaya a recolectar.

Para productos más delicados, es posible equipar la máquina con anillos de propileno: tienen la misma función que los rastrillos, pero actúan de forma más delicada. Un kit de adaptación especial permite montar los anillos en la máquina (también posteriormente a la compra).



OTRAS CARACTERÍSTICAS

Panel de control electrónico

Todas las funciones de la máquina se activan mediante un panel de control electrónico situado en la cabina del tractor. El operador puede cortar, cargar y descargar el producto sin bajarse del tractor.

Radiador

Se ha introducido un radiador especial que evita el desgaste del sistema hidráulico tras muchas horas de trabajo consecutivas, incluso en lugares y épocas del año en los que las temperaturas son muy elevadas.

Varilla métrica

Un metro especial permite seleccionar y mantener una altura de corte constante y precisa.

Acceso a la cajón

Una puerta lateral permite el acceso al cajón, facilitado por la escalera lateral en caso de descarga trasera vertical.

Timón alto

El timón alto permite que la estructura de la máquina pase por encima del producto a cortar y del ya cortado, sin dañar las plantas.

Lubricación automática

La lubricación automática de la escalera autocargable garantiza una lubricación gota a gota constante de las cadenas de cada lado de la cadena de subida del producto.

Los distintos puntos de engrase internos son fácilmente accesibles.

DISCOS INCLINADOS PARA GARANTIZAR LA FORMA DE ARBUSTO



SERIE BE Datos técnicos

	BE300	BE400	BE500	BE600
Longitud total (mm)	5800	6600	7600	8600
Longitud de la caja (mm)	2400	3000	4000	5000
Altura máxima (mm)	2800	3400	3420	3600
Altura mínima (mm)	2100	2300	2300	2500
Ancho máximo (mm)	1900	2050	2050	2050
Volumen DIN 11741 (m ³)	7	10	15	21
Ancho de corte de la barra segadora rotativa (mm)	1000	1000	1000	1000
Neumáticos	13.0/55x16 12PR IMPLEMENT	13.0/55x16 12PR IMPLEMENT	11.5/80X15.3 10PR IMPLEMENT	14.0/65X16 14PR IMPLEMENT
Ejes	1	2	2	2
Ancho de vía (mm)	1500	De 1300 a 1700	De 1300 a 1700	De 1300 a 1700
Barras con puntas	9	11	11	11
Peso (kg)	2300	2690	3000	3530
Potencia requerida (HP)	60/70	60/70	70/80	80/90

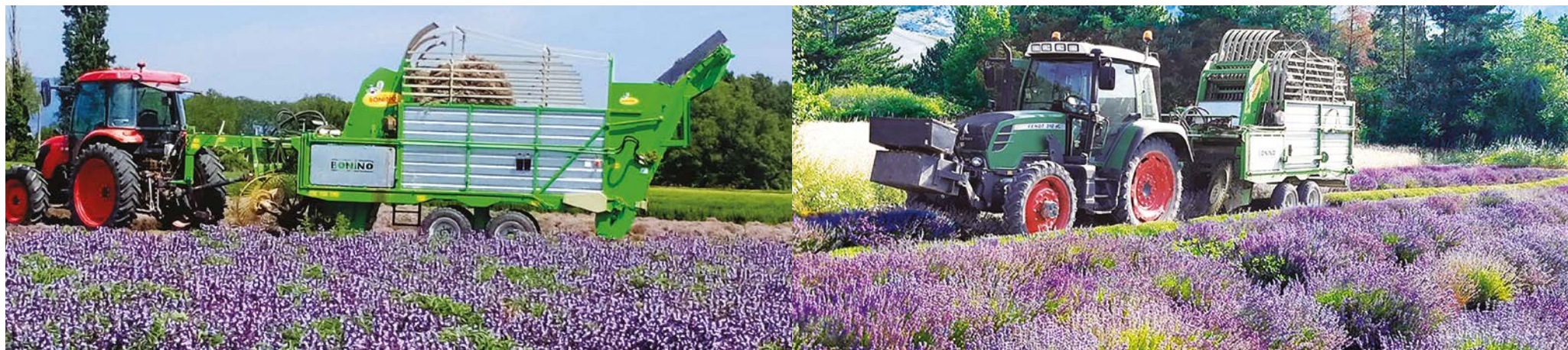

Segadoras Recolectoras de hierbas aromáticas Serie AROM

Versión con barra de corte rotativa con dos discos horizontales fijos - Timón lateral y timón central

CON DOS DISCOS HORIZONTALES FIJOS

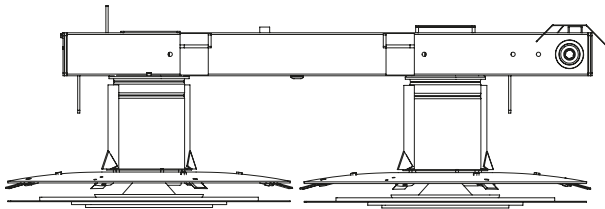

PARA TODO TIPO DE HIERBAS AROMÁTICAS

Son máquinas adecuadas para cortar y recolectar todo tipo de hierbas aromáticas, tanto en cultivos de campo entero como en hileras.

SISTEMA DE CORTE - la barra segadora con dos discos horizontales fijos está equipada con 4 cuchillas por cada disco que permiten un corte limpio de diversos tipos de hierbas, incluso con tallos más consistentes y leñosos. Con este tipo de barra segadora es posible regular la altura de corte, que puede variar en función de la configuración de la propia máquina y, por lo tanto, según las necesidades de cada cliente. En el caso de productos cortos y ligeros, es posible equipar la barra de corte con un kit para mejorar la ventilación durante las operaciones de recolección. Además, para evitar pérdidas de producto, se pueden insertar cierres en las ranuras entre la barra de corte y la escalera autocargable. Estas máquinas son adecuadas para cortar y recolectar todo tipo de hierbas aromáticas, tanto en cultivos de campo entero como en hileras.

SISTEMA DE CANALIZACIÓN - La planta puede transportarse al centro de la máquina mediante dos cepillos laterales en cada disco de la barra de corte: el producto se empuja suavemente hacia el centro para permitir un corte en toda la anchura. Se pueden elegir cepillos de dos tamaños diferentes, según el tipo y el tamaño del producto a recolectar. El sistema de canalización se puede utilizar o no según las necesidades.

SISTEMA DE CARGA - La escalera de carga está equipada con barras con puntas que permiten que el producto sea transportado a la caja trasera; un sistema de descarga facilitado facilita la entrada del producto en la caja, reduciendo las posibles presiones que podrían dañar el producto. La escalera de carga está totalmente cerrada para evitar así cualquier pérdida de producto.

SISTEMAS DE DESCARGA - Puerta hidráulica - Descarga lateral con cinta transportadora - Descarga lateral con rodillos - Descarga trasera vertical.

VÍA, EJES Y RUEDAS - Las medidas estándar son las indicadas en la ficha técnica. A petición del cliente, son posibles otras vías/ejes y ruedas.

CARACTERÍSTICAS GENERALES - Óptima adaptabilidad a diferentes tipos de hierba y sistemas de siembra. - Mantenimiento mínimo. Sustitución rápida y sencilla de las cuchillas. - Gran maniobrabilidad. Ajuste óptimo del corte. - Ajuste del transporte del producto.

Segadoras recolectoras de hierbas aromáticas Serie AROM

Versión con barra de corte rotativa de dos discos horizontales fijos - Timón lateral y timón central

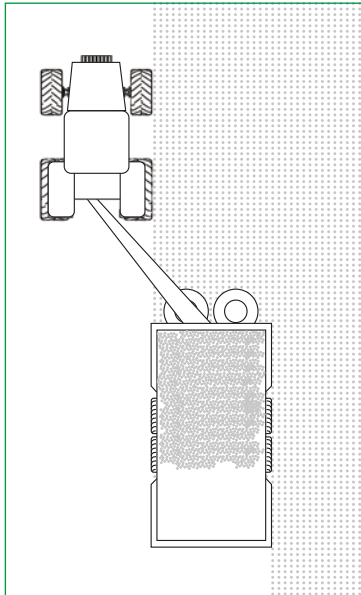

Campo completo
Timón lateral

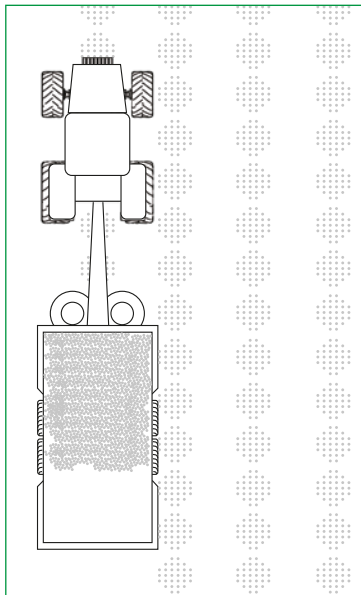

Campo en hileras
Timón central



FICHA DE PERSONALIZACIÓN DE LA SEGADORA

Mediante la compilación de una ficha específica, el cliente comunica a Bonino una serie de datos relativos a su modo de operar: lugar de uso de la máquina, sistema de siembra, tipo de planta a cosechar, altura de corte y uso final del producto. La segadora se configurará y personalizará en función de los datos proporcionados. Gracias al estudio preventivo se podrán evaluar detalladamente las necesidades y las soluciones adecuadas para mejorar el trabajo del cliente final: reduciendo el desperdicio de tiempo y de producto, garantizando una excelente calidad de tratamiento del producto en cada fase de su elaboración.

SERIE AROM - Versión con barra de corte de dos discos horizontales fijos - Datos técnicos

	30	40	45	45 GV	50	60	70	75
Longitud total (mm)	6300	7200	7200	7200	7900	8400	8900	9700
Longitud de la caja (mm)	3100+600	3300+600	3300+600	3300+600	4000+600	4500+600	5000+600	5500+600
Altura máxima (mm)	2500	2800	2800	2900	2900	2900	2900	3100
Ancho máximo (mm)	2000	2150	2150	2150	2150	2150	2150	2150
Capacidad de carga (m ³)	13	17	18	19	20	24	28	35
Volumen DIN 11741 (m ³)	8	10	11	12	14	16	18	22
Ancho de corte de la barra segadora rotativa (mm)	1650	1850	1850	1850	1850	1850	1850	1850
Neumáticos	10.0/75x15.3 PR10	11.5/80x15.3 PR10	11.5/80x15.3 PR10	400/60x15.5 PR14	11.5/80x15.3 PR10	400/60x15.5 PR14	400/60x15.5 PR14	400/60x15.5 PR14
Ejes	1	1	1	1	2	2	2	2
Barras con puntas	6	8	8	8	8	8	8	9
Peso (kg)	1950	2100	2300	2350	2700	2800	3200	3700
Potencia requerida (HP)	40/50	40/50	50/60	50/60	70/80	70/80	80/90	80/90 4 WD



Segadoras Recolectoras de hierbas aromáticas Serie AROM Versión con barra segadora de doble cuchilla Busatis

BARRA DE CORTE DE DOBLE CUCHILLA BUSATIS

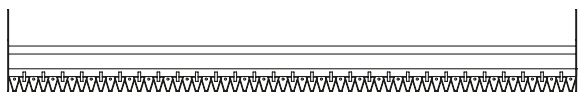

PARA PLANTAS DELICADAS QUE DEBEN PERMANECER INTACTAS

Son máquinas adecuadas para cortar y recolectar plantas delicadas y tiernas que deben permanecer intactas, como perejil, albahaca, mejorana, espinacas, acelgas, etc., y utilizarse como producto fresco o poco procesado.

SISTEMA DE CORTE - La barra segadora de doble cuchilla Busatis está equipada con dos cuchillas de diseño robusto que, gracias a una alta velocidad de corte permiten un corte limpio y preciso del producto. Las secciones de la cuchilla están patentadas por ESM Carbodux® y requieren un mantenimiento mínimo. Su estructura particular y su rapidez de trabajo permiten segar y recolectar el producto dejándolo limpio.

SISTEMA DE CARGA - La escalera de carga está equipada con barras con puntas permite que el producto sea transportado a la caja trasera. Las barras con puntas están equipadas con puntas muy juntas que permiten una carga precisa y sin pérdidas de producto, incluso en el caso de productos muy cortos. Un sistema de descarga facilitado facilita la entrada del producto en la caja, reduciendo las posibles presiones que podrían dañar el producto. La escalera de carga está totalmente cerrada para evitar cualquier pérdida de producto.

SISTEMAS DE DESCARGA - Puerta hidráulica - Descarga lateral con cinta transportadora - Descarga vertical.

VÍA, EJES Y RUEDAS - Las medidas estándar son las indicadas en la ficha técnica. A petición del cliente, hay disponibles otros anchos de vía/ejes y ruedas.

CARACTERÍSTICAS GENERALES

Diseño robusto para obtener resultados óptimos en la recolección.

Mantenimiento mínimo.

Gran maniobrabilidad.

Mínimo consumo energético.

Corte sin vibraciones.

Ajuste óptimo del corte.

Escala con puntas cercanas



Descarga vertical



FICHA DE PERSONALIZACIÓN DE LA SEGADORA - Mediante la compilación de una ficha específica, el cliente comunica a Bonino una serie de datos relativos a su modo de operar: lugar de uso de la máquina, sistema de siembra, tipo de planta a cosechar y altura de corte, uso final del producto. La máquina se configurará y personalizará en función de los datos proporcionados. Gracias al estudio previo, se podrán evaluar detalladamente las necesidades y las soluciones adecuadas para mejorar el trabajo del cliente final: reduciendo la pérdida de tiempo y de producto, garantizando una excelente calidad de tratamiento del producto en cada fase de su elaboración.

SERIE AROM - Versión barra segadora con doble cuchilla Busatis - Datos técnicos

	50 DL	60 DL	70 DL	75 DL
Longitud total (mm)	8000	8500	9000	9800
Longitud de la caja (mm)	4000+600	4500+600	5000+600	5500+600
Altura máxima (mm)	2900	2900	2900	3100
Ancho máximo (mm)	2400	2400	2400	2400
Capacidad de carga (m ³)	20	24	28	35
Volumen DIN 11741 (m ³)	14	16	18	22
Ancho de corte de la barra segadora rotativa (mm)	1700	1700	1700	1700
Neumáticos	11.5/80x15.3 PR10	400/60x15.5 PR14 TRACTION	400/60x15.5 PR14 TRACTION	400/60x15.5 PR14 TRACTION
Ejes	2	2	2	2
Barras con puntas	12	12	12	12
Peso (kg)	3000	3150	3300	3900
Potencia requerida (HP)	70/80	70/80	80/90	80/90 4 WD



Hierbas aromáticas. ¿Por qué cultivar hierbas aromáticas?

El cultivo de hierbas aromáticas puede ser **una actividad agrícola sostenible**, ya que requiere menos recursos hídricos y terrestres que otros cultivos y contribuye a la **biodiversidad** de los ecosistemas agrícolas. Además, estimula el desarrollo de la agricultura local y ecológica.

Las hierbas aromáticas tienen la capacidad de enriquecer los platos con sus sabores y aromas únicos, reduciendo la dependencia de la sal, los condimentos y los aditivos artificiales. Estas plantas no solo añaden **sabor** a nuestras comidas, sino que también pueden ofrecer **beneficios** para la salud gracias a sus **propiedades** nutritivas y terapéuticas. El cultivo y el uso de hierbas aromáticas son preparatorios para un **estilo de vida saludable y sostenible**.

¿Por qué elegir las segadoras superpersonalizadas Bonino?

Elegir las máquinas Bonino significa confiar en una marca conocida por su calidad, innovación, adaptabilidad y atención al cliente, que contribuye a mejorar la eficiencia y la rentabilidad de las operaciones agrícolas.

Después de la cosecha con las máquinas Bonino, se puede proceder a la destilación, el secado o la preparación del producto fresco

DESTILACIÓN: la destilación de las hierbas aromáticas consiste en la extracción de los aceites esenciales mediante una corriente de vapor.

SECADO: el secado debe realizarse inmediatamente después de la cosecha para preservar todas las características cualitativas de las hierbas, mantener los colores vivos y el aroma intenso.

UTILIZACIÓN DEL PRODUCTO FRESCO: Bonino ha diseñado máquinas especiales para cortar y recolectar las plantas que deben permanecer intactas para ser utilizadas como producto fresco. El tiempo transcurrido entre la recolección y la utilización debe ser muy breve para preservar inalteradas las características cualitativas y organolépticas.

SECTORES DE UTILIZACIÓN DE LAS HIERBAS AROMÁTICAS: medicina, gracias a sus propiedades officinales, cosmética, perfumería, herboristería. Se utilizan mucho en la cocina en forma de hojas frescas, secas o trituradas, para enriquecer y dar sabor a los platos.



Una historia de éxito que comenzó hace más de ochenta años



En 1946, Antonio Bonino fundó un taller de reparación y venta de maquinaria agrícola en un pequeño pueblo de la provincia de Cuneo, lo que supuso el inicio de una extraordinaria aventura empresarial. Guiada por su visión y talento, la pequeña empresa creció rápidamente, convirtiéndose en una empresa líder en el sector.

El espíritu pionero de Antonio Bonino

Antonio aspiraba a diseñar y fabricar máquinas innovadoras, capaces de responder a las crecientes necesidades de una agricultura en continua evolución. En los años 70, su visión se materializó con la producción de la primera segadora autocargadora autopropulsada, seguida de una serie de máquinas especiales para el sector ganadero, personalizadas para cada empresa cliente.



Matteo Bonino, innovación y desarrollo continuo

Su hijo Matteo, heredero del talento y la pasión de su padre, ha continuado con el legado familiar, haciendo que las segadoras autocargadoras remolcadas se adapten cada vez más a las necesidades globales de un mercado en continua transformación. También ha desarrollado soluciones innovadoras para la recolección de hierbas aromáticas, continuando con el compromiso paterno de ofrecer productos personalizados y de alta calidad.



Dario y Cristina Bonino, la tercera generación que anticipa el futuro

Hoy, con la contribución de sus hijos Dario y Cristina, la empresa sigue creciendo y expandiéndose, exportando sus productos a más de 40 países de todo el mundo. El incansable espíritu emprendedor y la dedicación a la calidad siguen siendo el sello distintivo de la empresa Bonino, siempre dispuesta a anticiparse al futuro y satisfacer las necesidades de sus clientes globales.





www.lavenderharvester.com



www.boninoitaly.com